

BRUSS

Wägen auf Rädern



Wiegender Handhubwagen

X-TRA line **B**

Der X-tra B kombiniert die Funktionalität einer sehr genauen Waage mit der Mobilität und Flexibilität eines Handhubwagens. Mit dem BRUSS X-tra B wiegen Sie Paletten und Behälter vor Ort oder beim Transportvorgang. Sie sparen Zeit bei der Kontrolle des Warenverkehrs, beim Bestimmen der Speditionsgewichte und beim Dosieren und Abfüllen in der Produktion. Der X-tra B ist für industrielle Anwendungen entwickelt worden, optimal geschützt gegen Wasser, Staub und Stöße. Das steckbare Akkumodul ist für bis zu ca. 35 Stunden Einsatzdauer ausgelegt.

Funktionen

- ♦ Automatische und manuelle Nullkorrektur
- ♦ Brutto-/Netto-Wiegung
- ♦ Tarierung über den gesamten Wiegebereich, wahlweise per Knopfdruck oder Taravoreingabe
- ♦ Addierspeicher mit fortlaufender Nummerierung
- ♦ Fehlermeldung in der Anzeige
- ♦ Automatische Abschaltung 30 Minuten nach Gebrauch (Abschaltzeit programmierbar)



Standard-Spezifikationen

Kapazität: 2000 kg

Mehrbereichsanzeige:

0 - 200 kg: Anzeigeschritt 0,2 kg

200 - 500 kg: Anzeigeschritt 0,5 kg

500 - 2000 kg: Anzeigeschritt 1,0 kg

Maximale Abweichung:

0,1 % des angezeigten Gewichts

Schutzart:

Lastzellen und Kabel: IP 67

Anzeigergerät: IP 65

Betriebszeit: bis zu 35 Stunden, Ladeaufforderung

5 Stunden vor der automatischen Abschaltung

Batterie: 12 Vdc/1,2 Ah, wechselbar

Batterieladestation: 230 Volt/12 Vdc - 300 mA

Optionen

- ♦ Integrierter Drucker für den Ausdruck von Wiegedaten
- ♦ **M** Geeichte Ausführung nach OIML III
- ♦ Ex-Schutz-Ausführung nach ATEX
- ♦ Drehbare Anzeige für optimale Ablesbarkeit aus allen Richtungen
- ♦ 2. Batteriemodul für den Mehrschichtbetrieb
- ♦ Edelstahlausführung
- ♦ Gabelschuhe in Edelstahl
- ♦ Lenkräder in Polyurethan oder Nylon
- ♦ Lasträder in Nylon-(Tandem-)Ausführung
- ♦ Fußbremse
- ♦ Gabellängen 950 mm bis 2000 mm
- ♦ Breite über die Gabeln 690 mm
- ♦ Weitere Optionen auf Anfrage

Bei speziellen Optionen können Standardmaße und Spezifikationen abweichen!

ABMESSUNGEN in mm

A	Gabellänge	: 1150
B	Gabelbreite	: 180
C	Gabelhöhe, gesenkt	: 90
D	Gabelhöhe, max.	: 210
	Hubhöhe	: 120
E	Breite über die Gabeln	: 555
F	Höhe Oberkante Anzeige	: 650

EIGENSCHAFTEN

Farbe	: gelb RAL 1028, Epoxy-Lackierung
Eigengewicht	: 110 kg
Lenkräder	: Gummi
Lasträder	: Polyurethan, Tandem

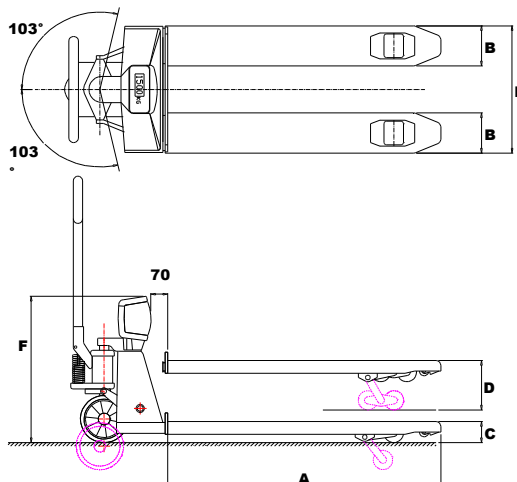

BRUSS – Vertrieb Deutschland:

Gebrüder Schmitt GmbH • Karlsruher Str. 34/1 • 68766 Hockenheim
Tel.: 06205/43 10 • Fax: 06205/57 99 • info@gebrueder-schmitt.com