



RPW ST

WIEGESYSTEM FÜR ELEKTRO- HOCHHUBWAGEN

QUALITÄT VOM MARKTFÜHRER

EINSETZBAR FÜR ALLE MARKEN UND MODELLE

ERHÖHT DIE EFFEKTIVITÄT UND VEREINFACHT
LOGISTISCHE PROZESSE, SPART ZEIT UND PLATZ

ZUR KONTROLLE DER ANGELIEFERTEN WAREN,
VERMEIDEN VON FEHLERN BEIM
KOMMISSIONIEREN, BEFÜLLEN VON BIG BAGS

HÖCHSTE GENAUIGKEIT: MAXIMALE ABWEICHUNG
0,1 % DES GEWOGENEN GEWICHTS

M OPT. GEEICHT NACH HANDELSKLASSE III

UMBAU DES STAPLERS MIT MINIMALER
ÄNDERUNG DER GABEL-ABMESSUNGEN

EXTREM ROBUSTE BAUWEISE: STOSS- UND
SCHWINGUNGSBESTÄNDIG

STANDARD SPEZIFIKATIONEN

- ◆ Wiegebereich entspricht der Tragfähigkeit
(evtl. reduziert bei feineren Anzeigeschritten)
- ◆ Maximale Abweichung 0,1 % des gewogenen Gewichts
- ◆ Anzeigeschritt: 1 kg
- ◆ Schutzklasse Lastzellen und Verkabelung nach IP 67
- ◆ Schutzklasse Anzeigegerät nach IP 65



Anzeige im Gehäuse nach Schutzart IP 65

ÄNDERUNG DER ABMESSUNGEN AM ELEKTRO-HOCHHUBWAGEN

Standard-Gabellänge	:	1150 mm
A Gabellänge	:	+ 10 mm
B Gabelbreite	:	+ 20 mm
C Gabelhöhe, gesenkt	:	+ 5 mm
D Gabelhöhe, max.	:	+ 5 mm
Gabelhöhe bei Scherenhubwagen	:	+ 10 mm
E Breite über den Gabeln	:	+ 20 mm
F Schlittenhöhe inklusive Waage	:	82 mm

Option: Abweichende Gabellängen

BESCHREIBUNG DES SYSTEMS

Die Konstruktion des Wiegesystems erfolgt in zwei Schritten:

- Der Hubschlitten wird für den Einbau von Lastzellen komplett angepasst.
- Auf die verstärkten Gabeln werden die Gabelschuhe montiert, die fest mit den Lastzellen verschraubt sind.

Der Einbau ohne bewegliche Teile gewährleistet die Robustheit des Wiegesystems!

Die Lastzellen und Kabel sind komplett geschützt. Das Anzeigegerät und die optionalen Zusatzgeräte werden für die optimale Ablesbarkeit und uneingeschränkte Bedienung des Elektro-Hochhubwagens angeordnet.

RAVAS-INDIKATOREN

Speziell gefertigt für den mobilen Einsatz am Hochhubwagen:

- Kompakt, spritzwassergeschützt, staubdicht (Schutzart IP 65)
- Robust gegenüber Stößen und Erschütterungen
- Spannungsversorgung über die Fahrzeugbatterie

Modellausführungen für jede Anwendung:

Typ 2100: Standardfunktionen mit Brutto, Netto, Tara-Eingabe, Nullstellung, Ausdruck ohne Datum/Uhrzeit, eichfähig 

Typ 4100: zusätzlich mit 2 Stückzahlprogrammen (über Referenzzählung oder mit Eingabe des Stückgewichts), Ausdruck mit Datum/Uhrzeit und Code (numerisch, max. 5-stellig)

Typ 6100: alphanumerische 10er-Tastatur, Code-Eingabe (max. 12-stellig), Stückzahlprogramm mit Bedienungsführung, optional programmierbar nach kundenspezifischen Vorgaben, eichfähig 

Weitere technische Details finden Sie im separaten Datenblatt.

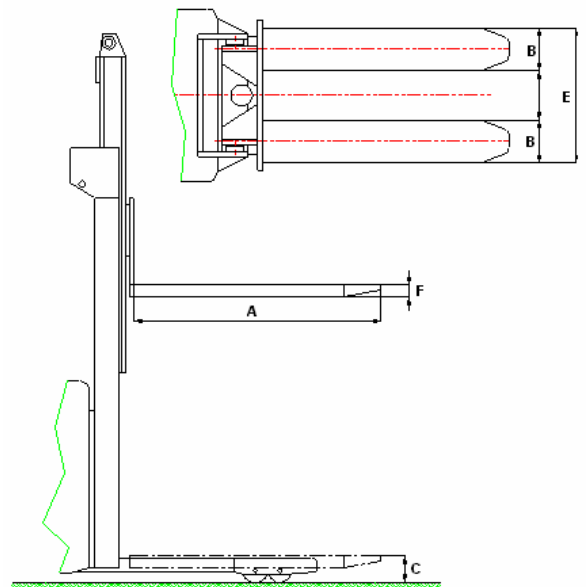

OPTIONEN

- Geeichte Ausführung nach Handelsklasse OIML III, Zulassung T2782, max. 2000 Teile (nicht Anzeige 4100)
- Feinere Schrittanzeige (eventuell mit reduzierter Wiegekapazität)
- Thermo- oder Matrixdrucker in separatem Gehäuse, für Ausdruck von Brutto-, Netto- und Tara-Gewicht mit Identcode, Datum/Uhrzeit (je nach Indikatortyp)
- Gabellängen von 950 mm bis 1400 mm (weitere Sonderlängen auf Anfrage)
- RS232-Ausgang für Datenübertragung
- Datenübertragung per Bluetooth oder W-LAN
- Anschlussmöglichkeit von Identifikationssystemen (z. B. Scanner)
- Drehbare Anzeige für die optimale Ablesbarkeit aus allen Richtungen
- Gabelschuhe aus Edelstahl
- Explosionsgeschützte Ausführung; ATEX-zertifiziert

RAVAS

RAVAS Süddeutschland

Gebrüder Schmitt GmbH

Karlsruher Str. 34/1

68766 Hockenheim

Tel.: 06205-43 10

Fax: 06205-57 99

info@gebrueder-schmitt.com

www.gebrueder-schmitt.com



Bluetooth™

